

Ventilatori evacuazione fumo

Torrino centrifugo a flusso orizzontale evacuazione fumo

ROOF-CM HT

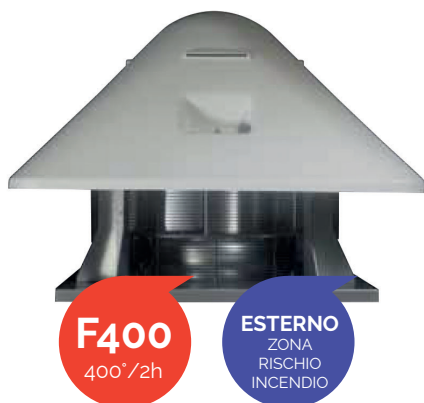

Esempio d'ordine

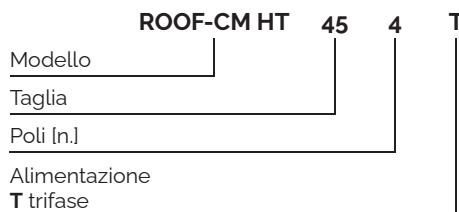

Applicazioni

Torrino centrifugo a flusso orizzontale per fumi d'incendio secondo EN 12101-3. I torrini a flusso orizzontale della serie ROOF-CM HT sono impiegati negli impianti dove è necessaria l'estrazione dei fumi d'incendio in ambienti quali parcheggi interrati, centri commerciali ospedali, scuole, teatri, musei, ecc. Questa serie è progettata e costruita in ottemperanza alla direttiva Europea EN 12101-3 ottenendo la certificazione da un Ente Autonomo Qualificato. I torrini ROOF-CM HT sono idonei al funzionamento per il convogliamento d'aria pulita e fumi non polverosi, con punte massime di temperatura di 200 C° in servizio continuo o in caso di emergenza alla temperatura di **400°C per 120 minuti (F400)**. Ventilatore evacuazione fumo idoneo per installazione all'esterno della zona di rischio incendio.

Gamma

La serie è costituita da 11 grandezze con diametro girante da 400 a 800 mm.

Peculiarità

ROOF-CM HT è un ventilatore centrifugo ad alta efficienza perfettamente in regola con le nuove norme Ecodesign. Ciò è stato reso possibile grazie a un'accurata progettazione del boccaglio di aspirazione, all'elevata efficienza dei motori elettrici installati e a un'approfondita ricerca sul gioco tra boccaglio e girante.

Costruzione

- Girante a pale rovesce ad alto rendimento in lamiera zincata.
- Equilibratura secondo UNI-ISO 21940-11.
- Base di ancoraggio, con boccaglio aspirante, in lamiera di acciaio protetto contro gli agenti atmosferici.
- Rete di protezione esterna realizzata a norme UNI EN ISO 12499 in filo di acciaio protetto contro gli agenti atmosferici
- Cappello in tecnopolimero.
- Motore elettrico a corrente alternata ad alta efficienza, asincrono trifase, separato dal flusso dell'aria convogliata, protezione IP 55, isolamento classe H, servizio S1.
- Esecuzione 5; accoppiamento diretto con girante a sbalzo.

Specifiche tecniche

- Aria convogliata :
 - max 200°C in servizio S1.
 - F400 max 400°C/120' in servizio S2 (emergenza incendio).
- Tensione di alimentazione:
 - trifase 400V-3ph-50 Hz.

Voce di capitolato

Torrino centrifugo a flusso orizzontale per fumi d'incendio secondo EN 12101-3. Ventilatore caratterizzato da girante pale rovesce ad alto rendimento in lamiera zincata, cappello in lamiera d'acciaio, base di ancoraggio con boccaglio aspirante in lamiera di acciaio protetto contro gli agenti atmosferici. Ventilatore dotato di motore asincrono a corrente alternata separato dal flusso d'aria convogliato, protezione IP55 isolamento classe F e alimentazione monofase o trifase in base alla taglia. Accoppiamento diretto con girante a sbalzo, esecuzione 5. Costruzione conforme alle norme IEC/EEC/UNELMEC. Disponibile diametro girante da 400 a 800 mm.

Accessori

- Serranda a gravità in aspirazione (**GS-CM**)
- Controbases a murare (**CB**)
- Rete in aspirazione (**FPG**)
(Necessaria nell'utilizzo a bocca libera).
- Interruttore di servizio (**SW-HT**), non cablato.

A richiesta

- Versioni senza rete
- Versioni con cappello in metallo

Ventilatori evacuazione fumo

Torrino centrifugo a flusso orizzontale evacuazione fumo

ROOF-CM HT

Dimensioni

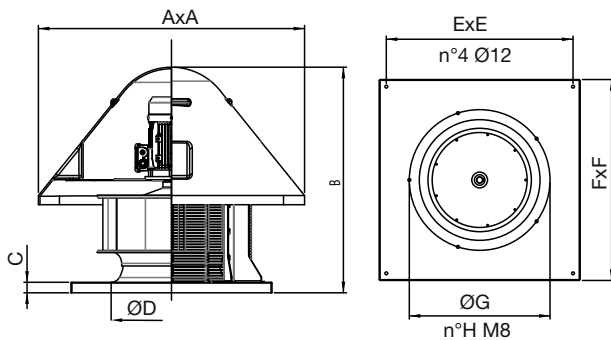

Taglia	A	B	C	ØD	E	F	ØG	n°H	Peso kg
	mm	mm	mm	mm	mm	mm	mm		
40	840	700	35	350	600	650	382	4	43
45	840	730	35	400	600	650	432	4	52
50	1000	840	40	450	710	760	485	5	70
55	1000	840	40	460	710	760	535	5	85
56	1000	880	40	500	710	760	535	5	75
60	1000	900	40	500	810	930	580	6	105
63	1200	980	40	550	870	930	580	6	115
71	1200	1030	40	600	870	930	634	7	128
80	1200	1100	40	710	870	930	770	8	145

Dati tecnici

4 poli (1500 rpm) - trifase (400V-3ph-50Hz)

Modello	Pm	In max	Mot.	Lp
	kW	A	H	dB(A)
404 T	0,37	1,1	71	56
454 T	0,75	2,1	80	60
504 T	1,1	2,9	90	62
554 T	1,5	3,5	90	68
604 T	3	6,5	100	74

6 poli (1000 rpm) - trifase (400V-3ph-50Hz)

Modello	Pm	In max	Mot.	Lp
	kW	A	H	dB(A)
456 T	0,55	1,7	80	51
506 T	0,55	1,7	80	53
566 T	0,75	2,6	90	59
636 T	1,1	3,8	90	63
716 T	2,2	5,7	112	68
806 T	3	6,8	132	70

Ventilatori evacuazione fumo

Torrino centrifugo a flusso orizzontale evacuazione fumo ROOF-CM HT

Prestazioni

1 mm H₂O= 9,8 Pa

Le prestazioni indicate nei diagrammi si riferiscono ad aria alla temperatura di 15°C ed all'altitudine di 0 mt s.l.m., e sono state ottenute in installazioni di tipo "C" in assenza di reti e accessori.

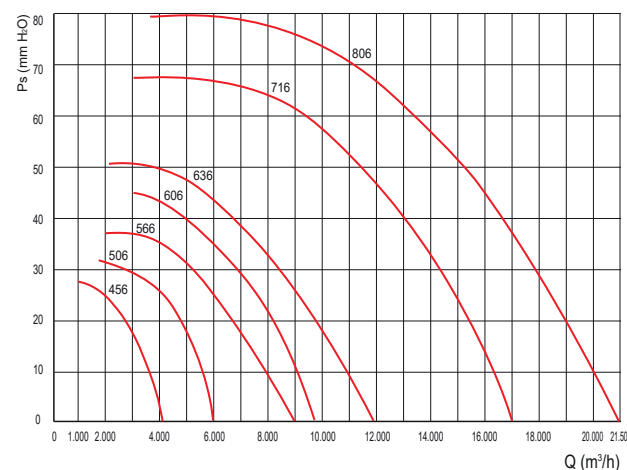
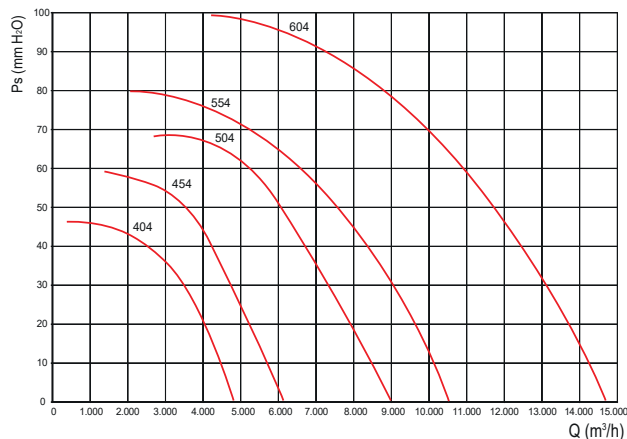

Livello di pressione sonora

ROOF-CM HT	Lp dB(A) 6 m								
	Tot	63	125	250	500	1k	2k	4k	8k
4 poli	404	56	27	39	46	50	50	48	35
	454	60	31	43	50	54	54	52	39
	504	62	33	45	52	56	56	54	41
	554	68	46	55	57	62	61	61	54
	604	74	45	57	64	68	68	68	53
6 poli	456	51	29	39	44	47	46	43	30
	506	53	31	41	46	49	48	45	32
	566	59	37	47	52	55	54	51	38
	606	63	41	51	56	59	58	55	42
	636	63	41	51	56	59	58	55	42
	716	68	46	56	61	64	63	60	47
	806	70	48	58	63	66	65	62	49

Tolleranze: prestazioni aerauliche e rumorosità rientrano nelle tolleranze indicate nella norma DIN 24166, Classe 2.

Attenzione: il livello di pressione sonora è riferito ad una misurazione onnidirezionale in campo libero a 6 m dal ventilatore con aspirazione canalizzata e mandata libera.

Ventilatori evacuazione fumo

Torrino centrifugo a flusso orizzontale evacuazione fumo

ROOF-CM HT

Accessori

GS-CM Serranda

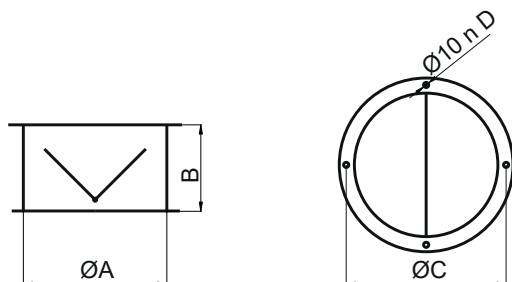

Modello	ØA	B	ØC	n°D	Peso kg
	mm	mm	mm		
GS-CM 40	350	200	382	4	4
GS-CM 45	400	230	432	4	5
GS-CM 50	450	260	485	5	5,5
GS-CM 55-56	500	290	535	5	6
GS-CM 60-63	550	310	580	6	8,5
GS-CM 71	600	330	634	7	9
GS-CM 80	710	400	770	8	13

* Indicativo

CB-CM Controbasse

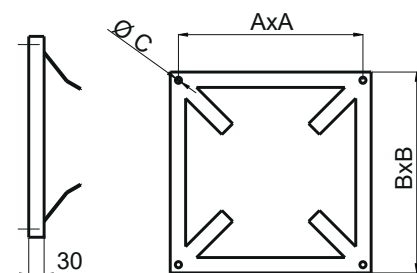

Modello	A	B	ØC	Peso kg
	mm	mm	mm	
CB-CM 40	600	640	M8	2,8
CB-CM 45	600	640	M8	2,8
CB-CM 50	710	750	M10	3,3
CB-CM 55-56	710	750	M10	3,3
CB-CM 60-63	870	920	M10	4,2
CB-CM 71	870	920	M10	4,2
CB-CM 80	870	920	M10	4,2

FPG Rete in aspirazione

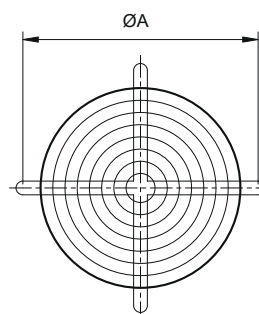

Modello	ØA	Peso kg
	mm	
FPG 40	395	0,7
FPG 45	395	0,7
FPG 50	450	0,9
FPG 55-56	560	1
FPG 60-63	620	1,3
FPG 71	690	1,5
FPG 80	860	1,8

9.9